

HEINRICH'S



HFR 8209

Heißluft-Fritteuse / Air Fryer

Heißluft-Fritteuse • Hot air fryer • Friteuse à air chaud • Hete lucht friteuse
Freidora de aire caliente • Friggitrice ad aria calda • Фритюрница •
Frytownica na gorące powietrze • نخباس لاء اووه لاء القوم • Φριτέζα ζεστού αέρα

BEDIENUNGSANLEITUNG /GARANTIE • OPERATING INSTRUCTIONS /WARRANTY
GEBRUIKSAANWIJZING /GARANTIE • MODE D'EMPLOI /GARANTIE • INSTRUCCIONES DE USO /GARANTÍA
ISTRUZIONI PER L'USO/GARANZIA • INSTRUKCJA OBSŁUGI /GWARANCJA ИНСТРУКЦИЯ ПО ЭКСПЛУАТАЦИИ / ГАРАНТИЯ
تامی لعل عتلا لایلد / نامضرا لاء • ΟΔΗΓΙΕΣ ΛΕΙΤΟΥΡΓΙΑΣ / ΕΓΓΥΗΣΗ

Ευχαριστούμε που επιλέξατε το προϊόν μας. Ελπίζουμε να απολαύσετε τη χρήση της συσκευής.

Σύμβολα σε αυτές τις οδηγίες χρήσης

Σημαντικές πληροφορίες που αφορούν την ασφάλειά σας τονίζονται ιδιαιτέρως. Είναι απαραίτητο να συμμορφώνεστε με αυτές τις οδηγίες προκειμένου να αποφύγετε ατυχήματα και να αποτρέψετε τη ζημιά στη συσκευή:



ΠΡΟΕΙΔΟΠΟΙΗΣΗ:

Προειδοποιεί για κινδύνους σχετικά με την υγεία και υποδεικνύει πιθανούς κινδύνους τραυματισμού.



ΠΡΟΣΟΧΗ:

Αναφέρεται σε πιθανούς κινδύνους για τη συσκευή ή άλλα αντικείμενα.



ΣΗΜΕΙΩΣΗ: Το σύμβολο αυτό τονίζει τις συμβουλές και τις πληροφορίες.

Γενικές σημειώσεις

Διαβάστε προσεκτικά τις οδηγίες χρήσης πριν θέσετε τη συσκευή σε λειτουργία και φυλάξτε τις οδηγίες, την απόδειξη και εάν είναι δυνατόν, το κουτί με την εσωτερική συσκευασία. Εάν δώσετε τη συσκευή σε τρίτο, παρακαλούμε μεταβιβάστε και τις οδηγίες χρήσης.

- Η συσκευή προορίζεται αποκλειστικά για ιδιωτική χρήση και για τον προβλεπόμενο σκοπό. Αυτή η συσκευή δεν είναι κατάλληλη για εμπορική χρήση.
- Μην χρησιμοποιείτε τη συσκευή σε εξωτερικούς χώρους. Κρατήστε την μακριά από πηγές θερμότητας, άμεσο ηλιακό φως, υγρασία (μην την βυθίζετε ποτέ σε οποιοδήποτε υγρό) και αιχμηρές άκρες. Μην χρησιμοποιείτε τη συσκευή με βρεγμένα χέρια. Εάν η συσκευή έχει βραχεί, αποσυνδέστε την αμέσως.
- Κατά τον καθαρισμό, την προσάρτηση εξαρτημάτων ή την αποθήκευση, απενεργοποιήστε πάντα τη συσκευή και αφαιρέστε το βύσμα από την πρίζα. Αν η συσκευή δεν χρησιμοποιείται, αφαιρέστε τα ενσωματωμένα εξαρτήματα.
- Μην αφήνετε τη συσκευή να λειτουργεί χωρίς επίβλεψη. Εάν αποχωρήσετε από το δωμάτιο, απενεργοποιήστε τη συσκευή και αφαιρέστε το φικ από την πρίζα.
- Η συσκευή και το καλώδιο τροφοδοσίας πρέπει να ελέγχονται τακτικά για σημεία βλάβης. Μην χρησιμοποιείτε τη συσκευή εάν έχει υποστεί κάποια βλάβη.
- Χρησιμοποιείτε μόνο αυθεντικά ανταλλακτικά.
- Για να εξασφαλίσετε την ασφάλεια των παιδιών σας, κρατήστε όλα τα υλικά συσκευασίας (πλαστικές σακούλες, κουτιά, πολυστυρένιο κ.λπ.) μακριά τους.



ΠΡΟΕΙΔΟΠΟΙΗΣΗ:

Μην επιτρέπετε στα παιδιά να παίζουν με τα υλικά συσκευασίας. **Κίνδυνος ασφυξίας!**

Ειδικές οδηγίες ασφαλείας

Θα βρείτε τα ακόλουθα προειδοποιητικά σύμβολα στο προϊόν:



ΠΡΟΕΙΔΟΠΟΙΗΣΗ:

Οι προς άγγισμα επιφάνειες μπορεί να είναι πολύ ζεστές κατά τη διάρκεια και μετά τη λειτουργία της συσκευής.

- Βεβαιωθείτε ότι η τάση του δικτύου που θα χρησιμοποιήσετε και η τάση της συσκευής, βρίσκονται σε αντιστοιχία. Περισσότερες πληροφορίες αναφέρονται στην ετικέτα της συσκευής.
- Πριν από τη χρήση: Ελέγξτε το καλώδιο τροφοδοσίας της συσκευής και τα εξαρτήματα. Μην χρησιμοποιείτε τη συσκευή εάν έχει υποστεί κάποια ζημιά.
- Μην αφήνετε το καλώδιο να κρέμεται.
- Ποτέ μην ακουμπάτε τον πίνακα ελέγχου με βρεγμένα χέρια.
- Μην τοποθετείτε και μην χρησιμοποιείτε τη συσκευή πάνω ή κοντά σε εύφλεκτα υλικά όπως τραπεζομάντηλα, κουρτίνες ή ταπετσαρίες κ.λπ.
- Δεν επιτρέπεται η σύνδεση εξωτερικού καλωδίου τροφοδοσίας.
- Ποτέ μην τοποθετείτε πλαστικούς δίσκους, μπολ ή μεμβράνες μέσα στο εσωτερικό της φριτέζας, καθώς αναπτύσει υψηλή θερμοκρασία κατά τη λειτουργία της.
- Η συσκευή πρέπει να τοποθετείται σε οριζόντια και σταθερή επιφάνεια, όταν χρησιμοποιείται.
- Μην τοποθετείτε τη συσκευή σε πλαστικό, χαρτόνι ή άλλες επιφάνειες που μεταφέρονται εύκολα.
- Μην τοποθετείτε τη συσκευή κοντά σε τοίχο ή άλλες συσκευές. Θα πρέπει να υπάρχει αρκετός χώρος γύρω από αυτήν (περίπου 10cm από κάθε πλευρά της).
- Μην τοποθετείτε τίποτα πάνω στη συσκευή.
- Μην χρησιμοποιείτε τη συσκευή πέρα από τις προδιαγραφές που αναφέρονται στο παρόν εγχειρίδιο οδηγιών.
- Μην χρησιμοποιείτε τη συσκευή χωρίς επίβλεψη.
- Ενώ η συσκευή βρίσκεται σε λειτουργία, υπάρχει ενδεχόμενο να διαφύγει ζεστός ατμός από την πίσω πλευρική έξοδο αέρα.
- Κρατήστε τα χέρια και το πρόσωπο σε απόσταση από τους αεραγωγούς ατμού και αέρα. Να είστε επίσης ιδιαίτερα προσεκτικοί όταν ανοίγετε την πόρτα για να αφαιρέσετε το δίσκο ή άλλα εξαρτήματα, καθώς διαφεύγει πολύ ζεστός αέρας/ατμός.
- Μόλις ολοκληρωθεί η διαδικασία μαγειρέματος και αφαιρεθούν τα ανάλογα εξαρτήματα, το θερμαντικό στοιχείο έχει πολύ υψηλή θερμοκρασία. Παρακαλούμε μην το αγγίζετε!
- Εάν ο προκαθορισμένος χρόνος διαρκεί αρκετή ώρα, μπορεί να προκαλέσει κάψιμο του φαγητού. Αποσυνδέστε αμέσως το καλώδιο τροφοδοσίας και καθαρίστε τα τρόφιμα και το λάδι των εξαρτημάτων όπως το καλάθι, το πλέγμα και το δίσκο, αφού πρώτα έχετε αφήσει τη συσκευή να κρυώσει.
- Αφού χρησιμοποιήσετε τη φριτέζα, αποσυνδέστε το καλώδιο τροφοδοσίας από την πρίζα. Αποφύγετε το άμεσο και δυνατό τράβηγμα του καλωδίου τροφοδοσίας.
- Κατά τη συναρμολόγηση και τον καθαρισμό, απενεργοποιήστε πάντα τη συσκευή και αφαιρέστε το φιλτράκι από την πρίζα.

- Μην παραποιείτε το διακόπτη ασφαλείας.
- Μη χρησιμοποιείτε εξαρτήματα που δεν παρέχονται από τον εξουσιοδοτημένο αντιπρόσωπο.
- Η συσκευή αυτή μπορεί να χρησιμοποιηθεί από άτομα με μειωμένες σωματικές, αισθητηριακές ή διανοητικές ικανότητες ή από έλλειψη εμπειρίας και γνώσης, μόνο εφόσον βρίσκονται υπό επίβλεψη ή έχουν λάβει οδηγίες σχετικά με τη χρήση της συσκευής με ασφαλή τρόπο και κατανοούν τους σχετικούς κινδύνους.
- Τα παιδιά δεν πρέπει να παίζουν με τη συσκευή.
- Ο καθαρισμός και η συντήρηση της συσκευής δεν πρέπει να πραγματοποιείται από παιδιά.
- Κρατάτε τη συσκευή και το καλώδιο τροφοδοσίας μακριά από παιδιά.
- Μην επισκευάζετε τη συσκευή μόνοι σας. Να επικοινωνείτε πάντα με εξειδικευμένο τεχνικό. Για να αποφευχθεί ο κίνδυνος, εάν το καλώδιο τροφοδοσίας είναι κατεστραμμένο, πρέπει να αντικατασταθεί μόνο με καλώδιο ίδιου τύπου και από εξειδικευμένο τεχνικό.



ΠΡΟΣΟΧΗ:

Μην βυθίζετε τη συσκευή σε νερό κατά τον καθαρισμό. Παρακαλούμε ακολουθήστε τις οδηγίες που υπάρχουν στην ενότητα "Καθαρισμός".

Αποσυσκευασία

1. Αφαιρέστε τη συσκευή από τη συσκευασία της.
2. Αφαιρέστε όλα τα υλικά συσκευασίας όπως φύλλα, υλικά για τοποθέτηση χαρτιού, γάντζοι καλωδίων, κουτιά, κα.
3. Ελέγξτε τα περιεχόμενα και αν υπάρχουν όλα τα εξαρτήματα.
4. Καθαρίστε το φούρνο και όλα τα εξαρτήματα με ζεστό νερό, απορρυπαντικό πιάτων και ένα μη λειαντικό σφουγγάρι. Σκουπίστε τη συσκευή μέσα και έξω με ένα στεγνό πανί.
4. Κατά την πρώτη χρήση της συσκευής, μπορεί να παρατηρήσετε μια ελαφριά μυρωδιά και καπνό. Αυτό είναι απολύτως φυσιολογικό και θα εξαφανιστεί σιγά σιγά. Σας συνιστούμε να αφήσετε τη συσκευή να λειτουργήσει σε οποιοδήποτε πρόγραμμα για περίπου 10 λεπτά, πριν την χρησιμοποιήσετε για πρώτη φορά.
5. Εγκαταστήστε το διαχωριστικό εξαγωγής αέρα και στερεώστε το στα δύο καθορισμένα σημεία.

Επισκόπηση στοιχείων

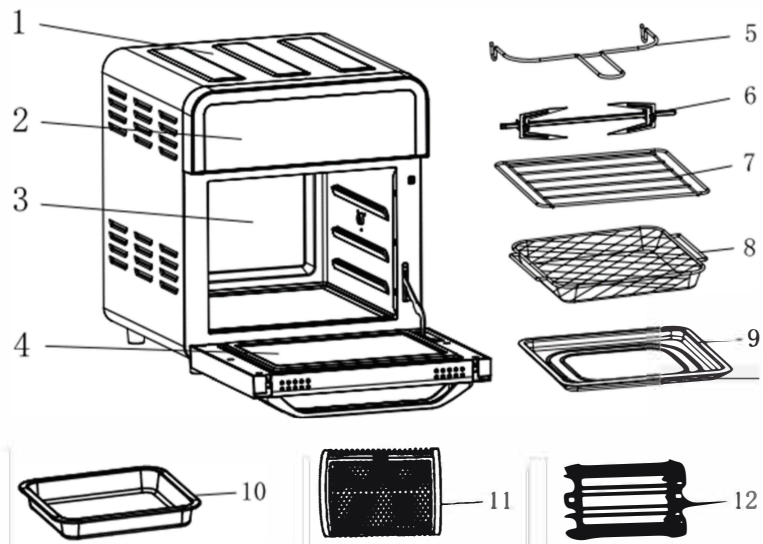

1. Περίβλημα
2. Πίνακας ελέγχου
3. Εσωτερικός θάλαμος
4. Πόρτα
5. Λαβή τοποθέτησης & αφαίρεσης εξαρτημάτων
6. Σούβλα/Πιρούνι κοτόπουλου
7. Σχάρα
8. Καλάθι φριτέζας αέρα
9. Δίσκος συλλογής υγρών/θρυμμάτων
10. Ταψί
11. Στρόγγυλο περιστρεφόμενο καλάθι τηγανίσματος
12. Σχάρα για σουβλάκια

Πίνακας ελέγχου/λειτουργία των προγραμμάτων

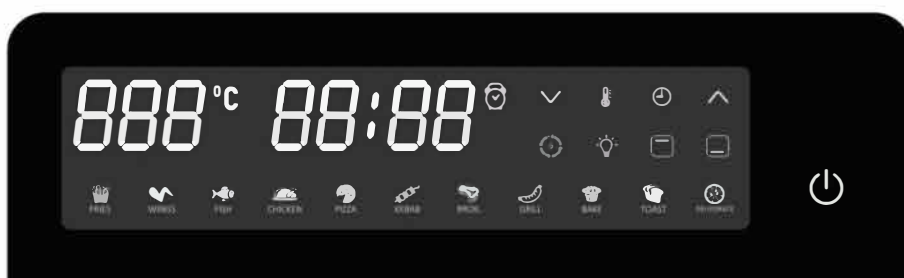

Τόπος εγκατάστασης

- Τοποθετήστε τη συσκευή σε μια αντλιοσθητική, επίπεδη και ανθεκτική στη θερμότητα επιφάνεια.
- Βεβαιωθείτε ότι η συσκευή και το καλώδιο τροφοδοσίας δεν βρίσκονται κοντά σε ζεστές επιφάνειες ή πηγές θερμότητας (π.χ. σόμπα, φούρνος).

Ηλεκτρική σύνδεση

Πριν συνδέσετε το καλώδιο τροφοδοσίας στην πρίζα, παρακαλούμε βεβαιωθείτε ότι η τάση του δικτύου που θα χρησιμοποιήσετε ταιριάζει με την τάση της συσκευής. Οι πληροφορίες αυτές υπάρχουν στην ετικέτα της συσκευής.

Συνιστάται η σύνδεση σε κύκλωμα που προστατεύεται από διακόπτη κυκλώματος 16 amp.



ΠΡΟΣΟΧΗ: Κίνδυνος υπερφόρτωσης!

- Εάν χρησιμοποιείτε καλώδια επέκτασης, η διατομή αυτών των καλωδίων πρέπει να είναι τουλάχιστον 1,5 mm².
- Μην χρησιμοποιείτε πολύπριζα καθώς αυτή η συσκευή είναι πολύ ισχυρή.

Σημειώσεις σχετικά με τη χρήση

- Η συσκευή χρησιμοποιείται για την παρασκευή σταθερών γευμάτων και τροφίμων. Μην ετοιμάζετε σούπες ή άλλα υγρά τρόφιμα.
- Χάρη στον ενσωματωμένο διακόπτη ασφαλείας, η συσκευή δεν μπορεί να λειτουργήσει χωρίς να είναι σωστά κλεισμένη η πόρτα.
- Βεβαιωθείτε ότι έχετε τοποθετήσει τη σωστή ποσότητα φαγητού στη φριτέζα. Εάν την έχετε παραγεμίσει, μπορεί το φαγητό να έρθει σε επαφή με τις αντιστάσεις.
- Μη γεμίζετε το καλάθι της φριτέζας με λίπος, λάδι ή άλλα υγρά. Αν θέλετε το φαγητό σας να γίνει πιο τραγανό, αλείψτε το με λάδι πριν το τοποθετήσετε στο καλάθι τηγανίσματος.
- Δεν συνιστάται η προετοιμασία λιπαρών τροφών (όπως γεμιστά λουκάνικα).
- Η φριτέζα αυτή είναι ιδανική για την προετοιμασία φαγητού που είναι κατάλληλο για μαγείρεμα σε φούρνο ή σε φριτέζα ζεστού αέρα.
- Κατά το ψήσιμο ζυμαρικών, δώστε ιδιαίτερη προσοχή διότι υπάρχει ενδεχόμενο να επεκταθούν. Η ζύμη πρέπει να μοιράζεται με τέτοιο τρόπο ώστε να μην μπορεί να έρθει σε επαφή με τις αντιστάσεις, όταν θα φουσκώσει.
- Για φαγητά που βρίσκονται το ένα πάνω στο άλλο λόγω του όγκου ή του μεγέθους τους, σας συνιστούμε να αφαιρείτε το καλάθι και να το ανακινείτε σε τακτά χρονικά διαστήματα. Έτσι, θα έχετε καλύτερο αποτέλεσμα καθώς το φαγητό μαγειρεύεται ομοιόμορφα.
- Ο χρόνος προετοιμασίας εξαρτάται από διάφορους παράγοντες, π.χ. το μέγεθος, την ποσότητα ή το είδος του φαγητού.

Πλήκτρα λειτουργιών



ΣΗΜΕΙΩΣΗ:

Η φριτέζα / φούρνος διαθέτει πλήκτρα αφής. Τα κουμπιά ενεργοποιούνται αγγίζοντας την οθόνη.

Θα ακουστεί ένας σύντομος ήχος σήματος

| Είδος τροφίμου | Θερμοκρασία | Χρόνος μαγειρέματος | Εύρος θερμοκρασίας | Εύρος Χρόνου | Λειτουργία θέρμανσης |
|-----------------------|-------------|---------------------|--------------------|--------------------|----------------------|
| Πατάτες τηγανητές | 220°C | 15 λεπτά | 40°C - 220°C | 1 λεπτό -1 ώρα | |
| Φτερούγιες κοτόπουλου | 180°C | 25 λεπτά | 40°C - 220°C | 1 λεπτό -1 ώρα | |
| Ψάρι | 180°C | 20 λεπτά | 40°C - 220°C | 1 λεπτό -1 ώρα | |
| Κοτόπουλου | 220°C | 30 λεπτά | 40°C - 220°C | 1 λεπτό -1 ώρα | |
| Πίτσα | 200°C | 10 λεπτά | 40°C - 220°C | 1 λεπτό -1 ώρα | |
| Κεμπάπ | 180°C | 20 λεπτά | 40°C - 220°C | 1 λεπτό -1 ώρα | |
| Ψήσιμο στη σχάρα | 220°C | 8 λεπτά | 40°C - 220°C | 1 λεπτό -1 ώρα | |
| Ψήσιμο στο grill | 220°C | 18 λεπτά | 40°C - 220°C | 1 λεπτό -1 ώρα | |
| Ψήσιμο | 140°C | 35 λεπτά | 40°C - 220°C | 1 λεπτό -1 ώρα | |
| Τοστ | 200°C | 5 λεπτά | 40°C - 220°C | 1 λεπτό -1 ώρα | |
| Αποξήρανση | 70°C | 8 ώρες | 50°C - 70°C | 30 λεπτά - 12 ώρες | |

*Ο χρόνος μαγειρέματος μπορεί να διαφέρει ανάλογα με το είδος του φαγητού.

Σημειώσεις για τη χρήση της συσκευής και των εξαρτημάτων

- Τοποθετήστε τη συσκευή σε μια επίπεδη επιφάνεια και με ελεύθερο χώρο τουλάχιστον 10cm από όλες τις πλευρές.
- Κρατήστε τη συσκευή μακριά από κουρτίνες, τοίχους ή άλλα εύφλεκτα υλικά.

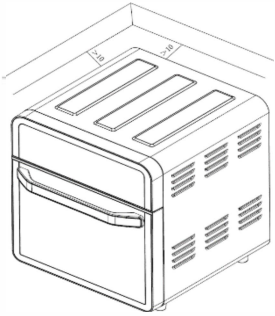

Δίσκος συλλογής υγρών/θρυμμάτων

Ανοίξτε την πόρτα και τοποθετήστε το δίσκο υγρών/θρυμμάτων στη συσκευή, ακολουθώντας τις οδηγίες στην

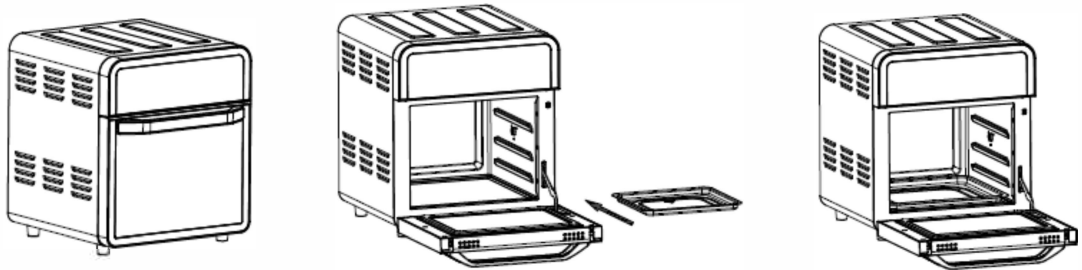

παρακάτω εικόνα:

Σχάρα

Τοποθετήστε τη σχάρα στη συσκευή σύμφωνα με τις οδηγίες που υπάρχουν στην παρακάτω εικόνα:

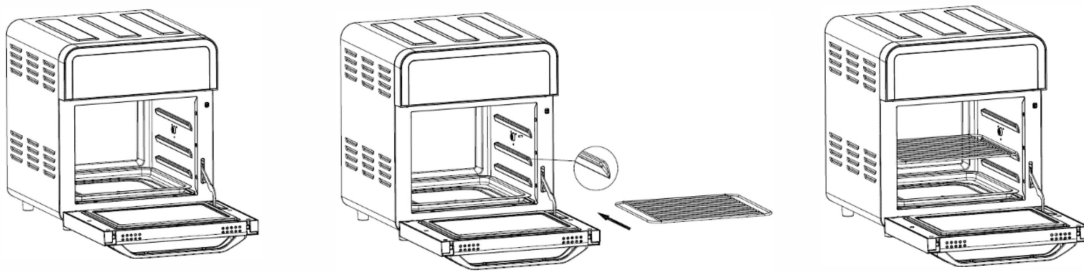

Σημείωση:

- Επιλέξτε τα σωστά εξαρτήματα για τα διαφορετικά είδη προετοιμασίας φαγητού.
- Παρακαλούμε χρησιμοποιήστε ένα γάντι φούρνου για να αφαιρέσετε το ταψί ή τη σχάρα μετά το μαγείρεμα.



Προσοχή: Αυτό μπορεί να γίνει πολύ ζεστό. Κίνδυνος εγκαυμάτων!

Καλάθι φριτέζας αέρα

Προσθέστε το φαγητό στο καλάθι φριτέζας. Στη συνέχεια, τοποθετήστε το πάνω στον εσωτερικό θάλαμο και

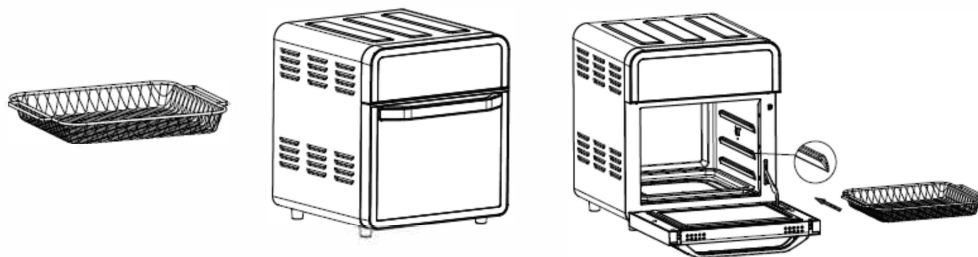

κλείστε την πόρτα.

Στρόγγυλο περιστρεφόμενο καλάθι τηγανίσματος

Χρησιμοποιείστε τον άξονα και τη βίδα από τη σούβλα κοτόπουλου για να συναρμολογήσετε το εξάρτημα και τοποθετήστε τις πατάτες τηγανητές. Στη συνέχεια, κλείστε το περίβλημα του στρόγγυλου περιστρεφόμενου καλάθιού και τοποθετήστε το στο φούρνο, ώστε να ξεκινήσει η διαδικασία μαγειρέματος. Για τη σωστή συναρμολόγηση, δώστε ιδιαίτερη βάση στην παρακάτω εικόνα:

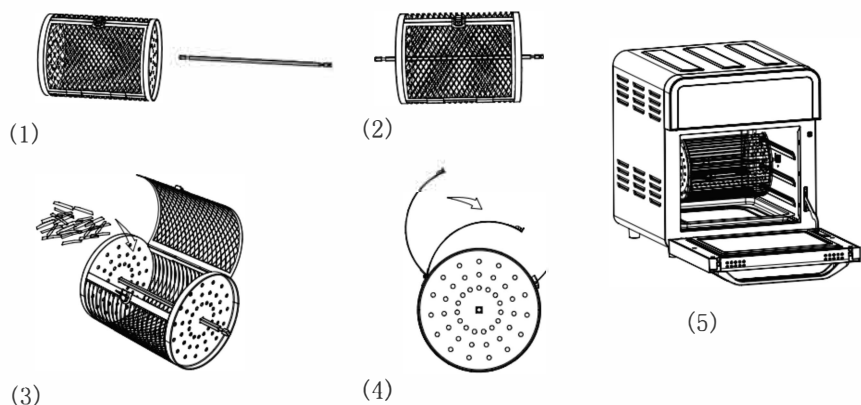

Σχάρα για σουβλάκια

Συναρμολογήστε την αριστερή και τη δεξιά πλάκα στον άξονα και στερεώστε τες με τη βίδα από τη σούβλα κοτόπουλου. Προετοιμάστε το κρέας στο σουβλάκι (βεβαιωθείτε ότι υπάρχει αρκετός χώρος μεταξύ των τροφίμων) και στη συνέχεια, κουμπώστε το άκρο από το σουβλάκι στις τρύπες στην άκρη της πλάκας και βάλτε το άλλο άκρο στην αντίθετη πλάκα. Διατίθενται 10 σουβλάκια κάθε φορά.

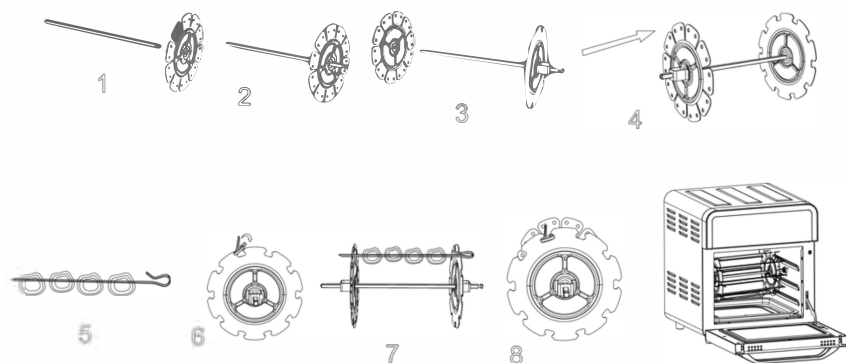

Τοποθετήστε τη σχάρα για σουβλάκια στη φριτέζα για να ξεκινήσει το ψήσιμο. Παρακάτω τα βήματα (1)-(8):



Σημείωση:

- Χρησιμοποιείτε πάντα το δίσκο συλλογής υγρών/θρυμμάτων στο κάτω επίπεδο για να αποστραγγίζεται το λάδι από τα τηγανητά φαγητά.
- Μην κρατάτε το φαγητό κοντά στην αντίσταση, αλλά σε απόσταση τουλάχιστον 40mm. Κατά το μαγείρεμα υπάρχει ενδεχόμενο το φαγητό να απλωθεί/φουσκώσει αρκετά.
- Η συσκευή είναι εξοπλισμένη με διακόπτη ασφαλείας. Παρατηρήστε την παρακάτω εικόνα:

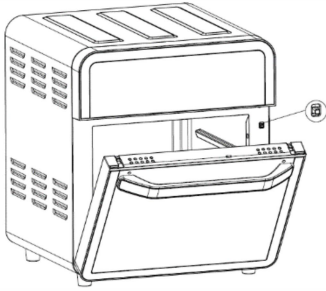

- Η συσκευή λειτουργεί μόνο όταν η πόρτα είναι σωστά κλεισμένη.

Σχάρα για κοτόπουλο

- Το εξάρτημα αυτό διαθέτει λειτουργία περιστροφής και σας επιτρέπει να μαγειρέψετε το φαγητό πιο ομοιόμορφα. Για να το κάνετε αυτό, πιέστε το κουμπί "  ". Η ενδεικτική λυχνία στον πίνακα ελέγχου αρχίζει να αναβοσβήνει.

Πιέστε ξανά το ίδιο κουμπί για να ακυρώσετε τη λειτουργία περιστροφής.

- Χρησιμοποιήστε τη σχάρα για κοτόπουλο, όπως απεικονίζεται παρακάτω.

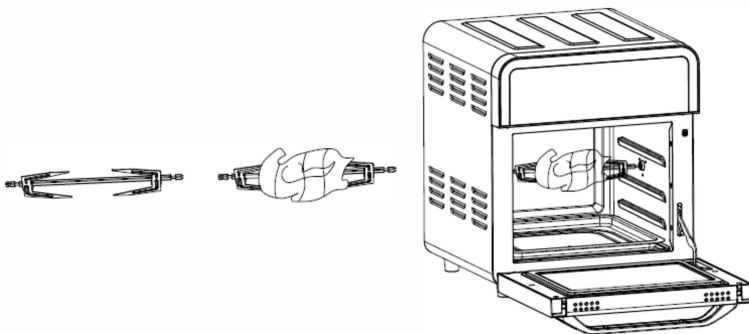

ΣΗΜΕΙΩΣΗ:

- Το συνολικό βάρος του κοτόπουλου δεν πρέπει να ξεπερνά τα 1.2 κιλά.
- Η θέση όπου ανοίγουν τα μπούτια και τα φτερά του κοτόπουλου πρέπει να συνδέονται με τη ράβδο.
- Είναι προτιμότερο να τσιμπάνε με ένα πιρούνι τους μηρούς του κοτόπουλου καθώς ψήνονται, διότι το κρέας σε εκείνο το σημείο είναι πηχτό και είναι δύσκολο να διαπεραστεί η θερμότητα.

Τοποθετήστε τη σχάρα κοτόπουλου στη λαβή τοποθέτησης & αφαίρεσης εξαρτημάτων (δείτε την παρακάτω εικόνα):

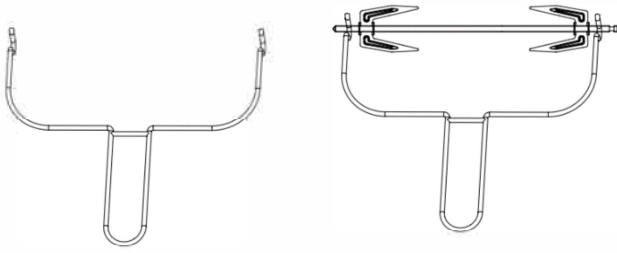

1. Όταν ολοκληρωθεί η διαδικασία μαγειρέματος, θα ακουστεί ένας συνεχόμενος ήχος "μπιπ" "μπιπ" "μπιπ" και η αντίσταση θα σταματήσει να λειτουργεί. Ο ανεμιστήρας όμως θα συνεχίσει να λειτουργεί για 1 λεπτό μέχρι να μειωθεί η εσωτερική θερμοκρασία.

2. Ανοίξτε την πόρτα και στη συνέχεια, χρησιμοποιήστε τα ανθεκτικά στη θερμότητα γάντια/λαβές για να αφαιρέσετε τα εξαρτήματα και τα τρόφιμα. Τέλος, τοποθετήστε τα σε ένα ασφαλές και επίπεδο μέρος.

i **Σημείωση:** Όταν αφαιρείτε τα εξαρτήματα από τη συσκευή, μην τα αγγίζετε απευθείας με τα χέρια σας.

Συμβουλή: Εάν τα συστατικά μετά το μαγείρεμα δεν είναι πολύ καλά μαγειρεμένα, τοποθετήστε το καλάθι φριτέζας αέρα ξανά στον εσωτερικό θάλαμο και μαγειρέψτε τα για λίγα λεπτά ακόμη.

3. Σερβίρετε το φαγητό σε ένα πιάτο ή μπολ.

4. Μετά το μαγείρεμα, πιάστε το διακόπτη λειτουργίας για να απενεργοποιήσετε τη συσκευή και αποσυνδέστε το καλώδιο τροφοδοσίας από την πρίζα.

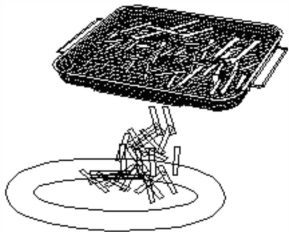

Καθαρισμός

! **ΠΡΟΕΙΔΟΠΟΙΗΣΗ:**

- Η συσκευή πρέπει να έχει απενεργοποιηθεί από την τροφοδοσία ρεύματος και να έχει κρυώσει.
- Όλα τα εξαρτήματα μπορούν να καθαριστούν με πλύσιμο στο χέρι. Παρακαλούμε μην χρησιμοποιείτε λειαντικά ή επιθετικά απορρυπαντικά καθώς και συρμάτινη βούρτσα. Διαφορετικά, το υλικό της συσκευής μπορεί να καταστραφεί.

i **Σημείωση:** Βεβαιωθείτε ότι έχετε αποσυνδέσει τη συσκευή από την πρίζα πριν την καθαρίσετε.

- Καθαρίστε όλα τα εξαρτήματα (καλάθι τηγανίσματος, σχάρα, το δίσκο συλλογής υγρών κ.λπ.) με νερό και υγρό απορρυπαντικού μετά από κάθε χρήση.
- Σκουπίστε τη συσκευή με ένα μαλακό και υγρό πανί.
- Μην βυθίζετε το καλώδιο ρεύματος, το φις ή το περίβλημα της συσκευής σε νερό ή άλλα υγρά. Αυτό μπορεί να βλάψει τη συσκευή και μπορεί να προκληθεί πυρκαγιά, ηλεκτροπληξία ή τραυματισμός.
- Μετά το στέγνωμα, συναρμολογήστε όλα τα μέρη και τοποθετήστε τη συσκευή σε στεγνό και καθαρό περιβάλλον.

Αποθήκευση

- Ακολουθήστε τις οδηγίες για να καθαρίσετε τη συσκευή και στη συνέχεια, αφήστε την να στεγνώσει εντελώς. Λάβετε υπόψη ότι το στέγνωμα δεν επιτρέπεται να πραγματοποιηθεί με οποιαδήποτε ηλεκτρική συσκευή (π.χ. στεγνωτήριο, φούρνος μικροκυμάτων, πιστολάκι μαλλιών, κ.λπ.). Χρησιμοποιείτε μόνο πετσέτες.
- Σας συνιστούμε να αποθηκεύετε τη συσκευή στην αρχική της συσκευασία εάν δεν θα την χρησιμοποιήσετε για μεγάλο χρονικό διάστημα.
- Διατηρείτε πάντα τη συσκευή σε καλά αεριζόμενο και στεγνό περιβάλλον, καθώς και μακριά από παιδιά.

Αντιμετώπιση προβλημάτων

Συχνά μπορεί να προκύψουν μικρά προβλήματα κατά τη χρήση της συσκευής. Ως εκ τούτου, σας συνιστούμε να συμβουλευτείτε πρώτα τον παρακάτω πίνακα πριν επικοινωνήσετε με την εξυπηρέτηση πελατών.

| Πρόβλημα | Πιθανή αιτία | Επίλυση |
|--|---|---|
| Η συσκευή δεν λειτουργεί. | Η συσκευή δεν τροφοδοτείται από παροχή ρεύματος. | Ελέγξτε την πρίζα με μια άλλη συσκευή. |
| | | Ελέγξτε τη θέση του καλωδίου ρεύματος. |
| | | Ελέγξτε την κεντρική ασφάλεια του σπιτιού |
| Η πόρτα δεν έχει κλείσει σωστά. | Η πόρτα δεν έχει κλείσει σωστά. | Κλείστε ξανά την πόρτα μέχρι να κουμπώσει ακουστικά στη θέση της. |
| | | Επικοινωνήστε με την εξυπηρέτηση πελατών μας ή με έναν τεχνικό. |
| Η συσκευή είναι ελαττωματική. | Η συσκευή είναι ελαττωματική. | Επικοινωνήστε με την εξυπηρέτηση πελατών μας ή με έναν τεχνικό. |
| Ο εσωτερικός φωτισμός δεν λειτουργεί. | Ο φωτισμός δεν λειτουργεί πλέον ή είναι ελαττωματικός. | Επικοινωνήστε με την εξυπηρέτηση πελατών μας ή με έναν τεχνικό. |
| Η διαδικασία μαγειρέματος δεν έχει ακόμη ολοκληρωθεί πλήρως. | Το καλάθι της φριτέζας είναι παραγεμισμένο. | Μειώστε την ποσότητα του φαγητού στο καλάθι για καλύτερο αποτέλεσμα. |
| | Πολύ χαμηλή θερμοκρασία. | Ρυθμίστε υψηλότερη θερμοκρασία. |
| | Πολύ σύντομος χρόνος μαγειρέματος. | Ρυθμίστε μεγαλύτερης διάρκειας χρόνο μαγειρέματος στη συσκευή. |
| Τα φαγητά δεν είναι τραγανά. | Χρησιμοποιήθηκαν τρόφιμα που δεν είναι κατάλληλα για φριτέζα με λάδι. | Χρησιμοποιήστε τρόφιμα που είναι κατάλληλα για μαγείρεμα σε φριτέζα ή σε φούρνο ζεστού αέρα. Διαφορετικά, αλείψτε το φαγητό με λίγο λάδι. |
| Παράγεται καπνός από τη συσκευή. | Υπάρχει λίπος/λάδι από το φαγητό στη φριτέζα. | Βεβαιωθείτε ότι υπάρχει αρκετός χώρος γύρω από τη συσκευή, καθώς το πιτσιλίσματα λίπους στο εσωτερικό μπορεί να προκαλέσει την ανάπτυξη του καπνού. |
| | Υπάρχει λίπος/λάδι από την προηγούμενη χρήση στη φριτέζα ή στο ταψί/δίσκο συλλογής υγρών/θρυμμάτων. | Το δοχείο τηγανίσματος πρέπει να καθαρίζεται από τα υπολείμματα λίπους και λαδιού μετά από κάθε χρήση. |

Τεχνικά στοιχεία

| | |
|--------------|-----------------------|
| Μοντέλο | HFR 8209 |
| Τροφοδοσία | 220-240 V ~, 50/60 Hz |
| Ισχύς max | max. 1700 Watt |
| Καθαρό βάρος | 9,9 Kg |

Με την επιφύλαξη τεχνικών αλλαγών.

Σημειώσεις σχετικά με τη συμμόρφωση με τις οδηγίες

Η μονάδα "HFR 8209" συμμορφώνεται με τις ακόλουθες απαιτήσεις:

- Ευρωπαϊκή οδηγία για τη χαμηλή τάση 2014/35/EE
- Οδηγία της ΕΕ για την ηλεκτρομαγνητική συμβατότητα 2014 / 30 / ΕΕ
- Οδηγία οικολογικού σχεδιασμού 2009 / 125 / ΕΚ
- Οδηγία RoHS 2011/65/ΕΕ - (ΕΕ) 2015/863

Εγγύηση

Ευθύνη

Ο κατασκευαστής δεν αναλαμβάνει καμία ευθύνη για ζημιές που προκαλούνται από ακατάλληλη / προβλεπόμενη χρήση.

Όροι εγγύησης

Στους καταναλωτές παρέχεται εγγύηση για την ιδιωτική χρήση της συσκευής. Η εγγύηση αυτή ισχύει για 24 μήνες από την ημερομηνία αγοράς. Σε περίπτωση εμπορικής χρήσης, εφόσον η συσκευή είναι κατάλληλη για το σκοπό αυτό, παρέχεται εγγύηση 12 μηνών κατά την αγορά της συσκευής από την επιχείρηση. Σε περίπτωση μικτής ιδιωτικής και επαγγελματικής χρήσης μιας κατάλληλης συσκευής, η εγγύηση μειώνεται σε 12 μήνες.

Η αγορά της συσκευής στη Γερμανία αποτελεί προϋπόθεση για την παροχή εγγύησης. Η αγορά αυτή μπορεί να έχει γίνει από εμάς ή από εξουσιοδοτημένο αντιπρόσωπο.

Εάν η αξίωση εγγύησης δεν πραγματοποιείται στη Γερμανία, ο αγοραστής πρέπει να διαθέσει τη συσκευή με δικά του έξοδα, ώστε να μπορεί να γίνει η εξυπηρέτηση της εγγύησης.

Όλα τα ελαττώματα για τα οποία μπορεί να υποβληθεί αξίωση εγγύησης πρέπει να αναφέρονται εγγράφως. Η αναφορά πρέπει να γίνει εντός 14 ημερών από την παρατήρηση του ελαττώματος.

Σε περίπτωση αξίωσης εγγύησης, διατηρούμε το δικαίωμα να αποφασίσουμε τον τρόπο αποκατάστασης της βλάβης ή του ελαττώματος. Η δυνατότητα επισκευής ή αντικατάστασης της συσκευής είναι δυνατή και καθορίζεται από τον πωλητή.

Εξαιρούνται οι αξιώσεις εγγύησης:

- Μη τήρηση των οδηγιών λειτουργίας
- Ακατάλληλος χειρισμός της συσκευής
- Φθορά/φθορά της συσκευής

Αποκλείονται επίσης οι αναφερόμενες αξιώσεις εγγύησης για εξαρτήματα που σπάνε εύκολα, ανταλλακτικά ή αξεσουάρ από γυαλί ή πλαστικό, για παράδειγμα. Οι επισκευές ή τροποποιήσεις του αγορασμένου προϊόντος που πραγματοποιούνται από τον πελάτη ή από μη εξουσιοδοτημένο τρίτο αποκλείονται επίσης από μια πιθανή εγγύηση. Περαιτέρω αξιώσεις εγγύησης δεν θα επανεκδίδονται.

Η περίοδος εγγύησης λόγω επισκευής δεν παρατείνει άλλες αξιώσεις εγγύησης. Πρόκειται για μια εθελοντική υπηρεσία που παρέχεται από τον κατασκευαστή. Οι νομικά προβλεπόμενες εγγυήσεις (όπως η συμπληρωματική απόδοση, η απόσυρση ή η αποζημίωση για ζημιές) δεν επηρεάζονται και δεν θα επηρεαστούν.

Διάθεση

Διάθεση και συμβολική έννοια του "κάδου απορριμμάτων



Οι ηλεκτρικές συσκευές δεν ανήκουν στα συνήθη οικιακά απορρίμματα. Χρησιμοποιήστε τους σταθμούς απόρριψης ηλεκτρικών συσκευών (σημεία συλλογής). Εκεί μπορείτε να απορρίψετε δωρεάν τις ελαττωματικές ή μη απαραίτητες πλέον ηλεκτρικές συσκευές.

Η εσφαλμένη απόρριψη ηλεκτρικών συσκευών μπορεί να βλάψει το περιβάλλον και την ανθρώπινη ευημερία. Με τη σωστή απόρριψη των ηλεκτρικών συσκευών, τα υλικά μπορούν να επαναχρησιμοποιηθούν/ανακυκλωθούν.

Για περισσότερες πληροφορίες σχετικά με την απόρριψη στην περιοχή σας, επικοινωνήστε με την τοπική σας διοίκηση.



ΠΡΟΕΙΔΟΠΟΙΗΣΗ - ΚΙΝΔΥΝΟΣ ΠΝΙΓΜΟΥ

Μην αφήνετε τη συσκευή και τα υλικά συσκευασίας της χωρίς επίβλεψη με τα παιδιά σας. Μπορεί να πνιγούν από το υλικό συσκευασίας. Φροντίστε να κρατάτε τα υλικά συσκευασίας μακριά από τα παιδιά. Δεν πρέπει σε καμία περίπτωση να παίζουν με αυτά. Τα παιδιά δεν επιτρέπεται να παίζουν ή να χειρίζονται αυτή τη συσκευή.

Made in P.R.Cs

Eine Marke der Ramanco Group

HEINRICH'S

Ramanco GmbH

www.ramanco.de

Virmondstraße 135

47877 Willich

Deutschland