





## Εγχειρίδιο Χρήσης

Artist 14 Pro Gen2

## ΟΔΗΓΙΕΣ ΑΣΦΑΛΕΙΑΣ

Αυτό το εγχειρίδιο χρησιμοποιεί τα ακόλουθα σύμβολα για να διασφαλίσει ότι η συσκευή XP-PEN χρησιμοποιείται σωστά και με ασφάλεια. Φροντίστε να διαβάσετε και να τηρήσετε τις προφυλάξεις ασφαλείας.

 **Μη χρησιμοποιείτε αυτό το προϊόν σε περιοχή ελέγχου που απαιτεί υψηλό βαθμό ασφάλειας και αξιοπιστίας**  
Σε αυτή την περίπτωση, αυτό το προϊόν θα μπορούσε να επηρεάσει αρνητικά άλλες ηλεκτρονικές συσκευές και θα μπορούσε να δυσλειτουργήσει λόγω της επίδρασης αυτών των συσκευών.

 **Απενεργοποιήστε τη συσκευή σε περιοχές όπου απαγορεύεται η χρήση ηλεκτρονικών συσκευών.**  
Απενεργοποιήστε την ταμπλέτα σας όταν βρίσκεστε μέσα σε αεροπλάνο ή σε οποιαδήποτε άλλη τοποθεσία όπου απαγορεύεται η χρήση ηλεκτρονικών συσκευών, διαφορετικά ενδέχεται να επηρεάσει αρνητικά άλλες ηλεκτρονικές συσκευές στην περιοχή.

Αποσυνδέστε το βύσμα USB από αυτό το προϊόν και απενεργοποιήστε το.

 **Κρατήστε το προϊόν μακριά από βρέφη και μικρά παιδιά**  
Τα αξεσουάρ σε αυτό το gadget ενδέχεται να προκαλέσουν κίνδυνο πνιγμού σε μικρά παιδιά. Κρατήστε όλα τα αξεσουάρ μακριά από βρέφη και μικρά παιδιά.

### ΠΡΟΣΟΧΗ

 **Μην τοποθετείτε αυτό το προϊόν σε ασταθείς επιφάνειες**  
Αποφύγετε την τοποθέτηση αυτού του προϊόντος σε ασταθείς, κεκλιμένες επιφάνειες ή σε θέσεις που εκτίθενται σε υπερβολικές δονήσεις. Αυτό μπορεί να προκαλέσει πτώση της ταμπλέτας ή να επηρεάσει επιφάνειες που μπορεί να προκαλέσουν βλάβη ή / και δυσλειτουργία στην ταμπλέτα.

 **Μην τοποθετείτε βαριά αντικείμενα πάνω από αυτό το προϊόν.**  
Μην τοποθετείτε βαριά αντικείμενα επάνω στο προϊόν. Μην πατάτε και μην τοποθετείτε το σωματικό σας βάρος σε αυτό το προϊόν, καθώς αυτό μπορεί να προκαλέσει βλάβη.

 **Αποφύγετε την υπερβολική έκθεση του προϊόντος σε υψηλή ή χαμηλή θερμοκρασία.**  
Μην αποθηκεύετε αυτό το προϊόν σε περιοχές που πέφτουν κάτω από 5 °C ή πάνω από 40 °C. Αποφύγετε τοποθεσίες με υπερβολικές διακυμάνσεις θερμοκρασίας. Αυτό μπορεί να προκαλέσει ζημιά στο προϊόν και στα εξαρτήματά του.

 **Μην αποσυναρμολογείτε τη συσκευή.**  
Μην αποσυναρμολογείτε ή τροποποιείτε αυτό το προϊόν. Κάτι τέτοιο μπορεί να σας εκθέσει σε θερμότητα, φωτιά, ηλεκτροπληξία και τραυματισμό. Η αποσυναρμολόγηση του προϊόντος θα ακυρώσει την εγγύησή σας.

 **Μη χρησιμοποιείτε προϊόντα καθαρισμού με αλκοόλη.**  
Μη χρησιμοποιείτε ποτέ αλκοόλ, διαλυτικό, βενζόλιο ή άλλους διαλύτες ορυκτών που ενδέχεται να αποχρωματίσουν και να προκαλέσουν φθορά στο προϊόν.

 **Μην εκθέτετε τη συσκευή σε νερό.**  
Να είστε προσεκτικοί με το νερό και όλα τα υγρά που μπορεί να βρίσκονται κοντά στη συσκευή. Η έκθεση σε νερό ή υγρό μπορεί να προκαλέσει ζημιά στο προϊόν.

### ΠΡΟΣΟΧΗ

 **Αποφύγετε την τοποθέτηση μεταλλικών αντικειμένων και ιδιαίτερα μαγνητικών αντικειμένων στη συσκευή.**  
Η τοποθέτηση μεταλλικών ή / και μαγνητικών αντικειμένων σε αυτό το προϊόν κατά τη λειτουργία μπορεί να προκαλέσει δυσλειτουργία ή μόνιμη βλάβη.

 **Μη χτυπάτε την πένα πάνω σε σκληρά αντικείμενα.**  
Το χτύπημα της πέννας σε σκληρά αντικείμενα μπορεί να προκαλέσει ζημιά στην πένα.

 **Αποφύγετε να πιάνετε την πένα πολύ σφιχτά και ΜΗΝ χρησιμοποιείτε υπερβολικό βάρος / πίεση στην πένα και στο πλήκτρο Express.**  
Η γραφίδα είναι ένα όργανο υψηλής ακρίβειας. Αποφύγετε να πιέζετε πολύ σφιχτά το κουμπί Express Key και αποφύγετε την κάλυψη της πέννας από αντικείμενα για να αποφύγετε πιθανές ζημιές. Κρατήστε τη συσκευή τύπου πέννας μακριά από περιοχές με πολύ σκόνη, μολυσματικές ουσίες ή τυχόν σωματίδια που μπορούν να επηρεάσουν ή να καταστρέψουν τη συσκευή τύπου πέννας.

### Περιορισμοί ευθύνης

1. Σε καμία περίπτωση η XP-PEN δεν φέρει ευθύνη για ζημιές που προέρχονται από πυρκαγιά ή σεισμούς, συμπεριλαμβανομένων εκείνων που προκαλούνται από τρίτα μέρη και εκείνων που προκύπτουν από κακή χρήση, κατάχρηση ή παραμέληση του χρήστη.
2. Σε καμία περίπτωση η XP-PEN δεν ευθύνεται για τυχόν ζημιές - συμπεριλαμβανομένων, ενδεικτικά, της απώλειας επιχειρηματικού εισοδήματος, της διακοπής των επιχειρηματικών δραστηριοτήτων, της διαφθοράς ή της απώλειας δεδομένων - που προκύπτουν από τη χρήση ή τη μη σωστή χρήση αυτού του προϊόντος.
3. Σε καμία περίπτωση η XP-PEN δεν ευθύνεται για ζημιές που προκύπτουν από χρήσεις που δεν τεκμηριώνονται στο παρόν εγχειρίδιο.
4. Σε καμία περίπτωση η XP-PEN δεν ευθύνεται για ζημιές ή δυσλειτουργίες που προκύπτουν από τη σύνδεση με άλλες συσκευές ή τη χρήση λογισμικού τρίτων.

## Εισαγωγή

Σας ευχαριστούμε που επιλέξατε την γραφίδα XPPen Artist Pro. Αυτό το εγχειρίδιο χρήστη έχει σχεδιαστεί ειδικά για να περιγράψει λεπτομερώς τις λειτουργίες και τα χαρακτηριστικά του προϊόντος. Διαβάστε αυτό το εγχειρίδιο πριν χρησιμοποιήσετε το προϊόν για να διασφαλίσετε την ασφαλή και σωστή χρήση. Λόγω των τελευταίων βελτιώσεων προϊόντων, το περιεχόμενο ενδέχεται να διαφέρει από το τελικό προϊόν και υπόκειται σε αλλαγές χωρίς προηγούμενη ειδοποίηση.

Σημείωση: Οι εικόνες στο Εγχειρίδιο χρήσης είναι μόνο για αναφορά. Το εγχειρίδιο χρήσης που παρέχεται με τη συσκευή ενδέχεται να διαφέρει ανάλογα με το μοντέλο.

## Επισκόπηση συσκευής

### Οθόνη σχεδίασης

1. Θύρα USB-A σε USB-C
2. Πλήρεις δυνατότητες θύρας USB-C
3. Φωτεινότητα + / -
4. Πλήκτρο ενεργοποίησης
5. Ενδεικτική λυχνία
  - a. Κάντε κλικ στο πλήκτρο ενεργοποίησης για να το ενεργοποιήσετε και το μπλε φως είναι σταθερά αναμμένο και κάντε κλικ το πλήκτρο ενεργοποίησης ξανά για να το απενεργοποιήσετε.
  - b. Σε κατάσταση αναμονής, η πορτοκαλί λυχνία είναι σταθερά αναμμένη.
  - c. Στη λειτουργία Tablet σχεδίασης, πατήστε παρατεταμένα το πλήκτρο ενεργοποίησης για 3 δευτερόλεπτα ώστε το μπλε φως και το πορτοκαλί φως να αναβοσβήνει εναλλάξ. Κάντε ξανά κλικ στο πλήκτρο ενεργοποίησης για να επιστρέψετε στην κανονική λειτουργία.
6. Οθόνη/Χώρος εργασίας
7. Πτυσσόμενη βάση

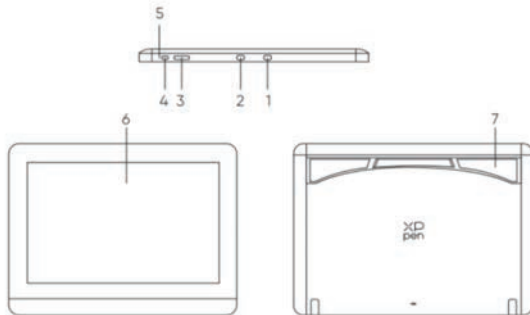

\*Image is for illustration only. Please refer to the actual product.

## Ασύρματο τηλεχειριστήριο συντόμευσης

1. Διακόπτης Power Slide
2. Ενδεικτική λυχνία
  - a. Αναβοσβήνει αργά: Δεν υπάρχει σύνδεση Bluetooth.
  - b. Αναβοσβήνει γρήγορα: Αναμονή για σύζευξη Bluetooth.
  - c. Πάντα ενεργοποιημένο: Επιτυχής σύζευξη (Πάντα ενεργοποιημένο για 30 δευτερόλεπτα και μετά απενεργοποιημένο)
- Όταν η λυχνία είναι κόκκινη:
  - a. Αναβοσβήνει: Χαμηλή μπαταρία ( $\leq 20\%$ )
  - b. Πάντα ενεργοποιημένο: Φόρτιση
  - c. Off: Πλήρως φορτισμένο.
- Το μωβ χρώμα υποδηλώνει ότι η κόκκινη και η μπλε ένδειξη ανάβουν ταυτόχρονα.
3. Κυκλική επιφάνεια αφής
4. Πλήκτρο κυκλικής επιφάνειας αφής K11 (Πατήστε παρατεταμένα για 6 δευτερόλεπτα για να εισέλθετε στη σύζευξη με Bluetooth)
5. Θύρα USB-C
6. Ομάδα πλήκτρων συντομεύσεων

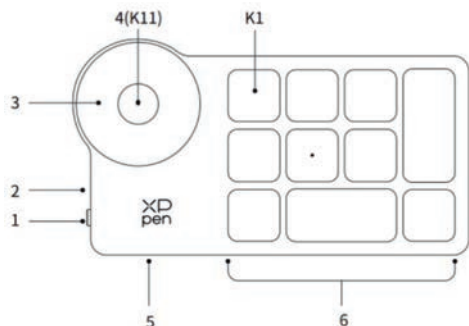

Τέσσερις προσαρμόσιμες ομάδες των 10 πλήκτρων η καθεμία για συνολικά 40 πλήκτρα συντόμευσης. Μπορείτε να τα απενεργοποιήσετε εάν δεν τα χρειάζεστε. Μία ομάδα είναι ενεργοποιημένη από προεπιλογή και το K1 είναι το κλειδί εναλλαγής. Πιέστε τα πλήκτρα για εναλλαγή μεταξύ των βασικών ομάδων λειτουργιών.

Προεπιλεγμένα πλήκτρα χωρίς εγκατάσταση του driver:

- K1-Ctrl+O
- K2-Ctrl+N
- K3-F5
- K4-Shift
- K5-Ctrl
- K6-Alt
- K7-Ctrl+S
- K8-Ctrl+Z
- K9-Space
- K10-Ctrl+Shift+Z

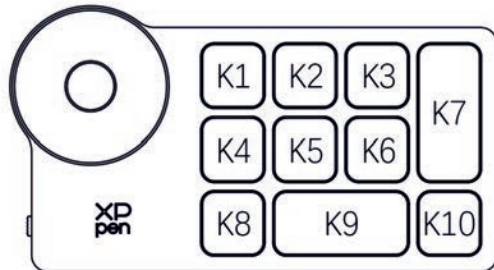

Προεπιλεγμένα πλήκτρα με εγκατάσταση του driver:

- K1-Key group switching
- K2-Set preview
- K3-F5
- K4-Shift
- K5-Ctrl
- K6-Alt
- K7-Ctrl+S
- K8-Ctrl+Z
- K9-Space
- K10-Ctrl+Shift+Z

\* Όλες οι περιγραφές και οι εικόνες που εμφανίζονται είναι μόνο για αναφορά και ενδέχεται να διαφέρουν από τα πραγματικά προϊόντα.

Στη συσκευασία συμπεριλαμβάνονται:

- Οθόνη σχεδίασης
- X3 Pro Smart Chip Stylus
- Στυλοθήκη
- Μύτη στυλό
- Μετασχηματιστής ρεύματος
- Καλώδιο USB-C σε USB-C
- Καλώδιο USB-A σε USB-C
- Καλώδιο επέκτασης USB
- Ασύρματο τηλεχειριστήριο συντόμευσης
- Δέκτης Bluetooth
- Πανί καθαρισμού
- Γάντια
- Οδηγός χρήσης

## Σύνδεση

### Οθόνη σχεδίασης

#### 1. Σύνδεση σε υπολογιστή

Συνδέστε τον υπολογιστή και την οθόνη σχεδίασης μέσω του καλωδίου USB-C σε USB-C. Εάν η οθόνη σχεδίασης δεν ανάβει, συνδέστε τη μέσω του καλωδίου USB-A σε USB-C στο τροφοδοτικό για παροχή ρεύματος.

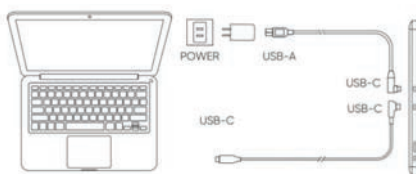
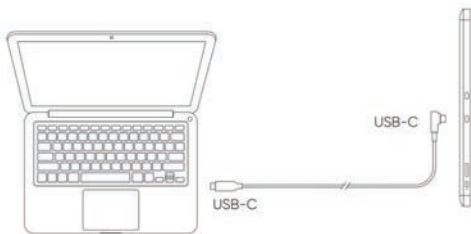

\* Image is for illustration only.

\* Your computer has a USB-C port that supports graphics output (DisplayPort® Alternate mode).

#### 2. Σύνδεση σε smartphone: Επισκεφθείτε την ιστοσελίδα της XPPen για τα συμβατά μοντέλα

- 1) Συνδέστε την οθόνη σχεδίασης στη συσκευή σας απευθείας με το καλώδιο USB-C.
- 2) Συνδέστε το τροφοδοτικό στη συσκευή σας με το καλώδιο USB-A σε USB-C.

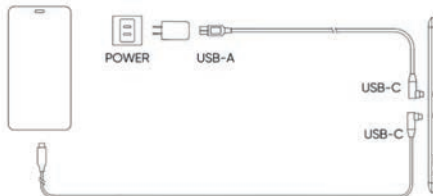

## Ασύρματο τηλεχειριστήριο συντόμευσης

### 1) Ενσύρματη σύνδεση

Συνδέστε το ασύρματο τηλεχειριστήριο συντόμευσης στον υπολογιστή σας χρησιμοποιώντας καλώδιο USB-A σε USB-C.

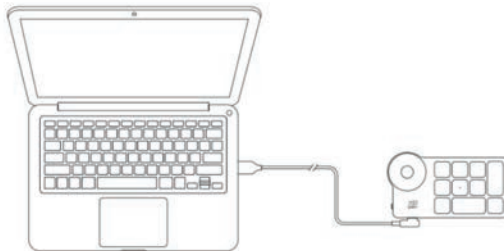

\*Image is for illustration only

### 2) Ασύρματη σύνδεση

#### A. Σύνδεση με τον δέκτη Bluetooth

Συνδέστε τον δέκτη Bluetooth στον υπολογιστή και σύρτετε το διακόπτη λειτουργίας του Wireless Shortcut Remote, η ενδεικτική λυχνία του Wireless Shortcut Remote είναι πάντα αναμμένη με μπλε χρώμα. Η μπλε ένδειξη θα σβήσει μετά από 30 δευτερόλεπτα.)



\*Image is for illustration only

#### B. Απευθείας σύνδεση Bluetooth

1. Σύρτετε το διακόπτη λειτουργίας του ασύρματου τηλεχειριστηρίου συντόμευσης και η μπλε ενδεικτική λυχνία θα ξεκινήσει να αναβοσβήνει αργά. Στη συνέχεια, πατήστε παρατεταμένα το πλήκτρο συντόμευσης K11 για 6 δευτερόλεπτα για να μεταβείτε στη λειτουργία σύζευξης Bluetooth και η μπλε ενδεικτική λυχνία θα ξεκινήσει να αναβοσβήνει γρήγορα. Ενεργοποιήστε το Bluetooth στον υπολογιστή, προσθέστε συσκευή Bluetooth, αναζητήστε το Shortcut Remote και ολοκληρώστε τη σύζευξη Bluetooth κάνοντας κλικ στο όνομα της συσκευής, με την μπλε ένδειξη πάντα αναμμένη. Η ένδειξη θα σβήσει μετά από 30 δευτερόλεπτα.

2. Σύρτετε ξανά το διακόπτη λειτουργίας για να απενεργοποιήσετε.

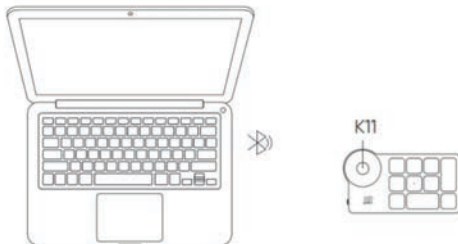

## Σύστημα υποστήριξης

### Οθόνη σχεδίασης:

Windows 7 ή νεότερο,  
macOS 10.10 ή νεότερο,  
Android 10.0 ή νεότερο (USB3.1 DPI1.2)  
Chrome OS 88 ή νεότερο,  
Linux.

### Τηλεχειριστήριο συντόμευσης:

Bluetooth receiver or wired connections:  
Windows 7 (ή νεότερο),  
macOS 10.10 (ή νεότερο),  
Linux.

Direct Bluetooth connection:  
Windows 10 (ή νεότερο),  
macOS 10.10 (ή νεότερο).

## Ρυθμίσεις προϊόντος

### Εγκατάσταση του προγράμματος του tablet

Για να βεβαιωθείτε ότι η συσκευή λειτουργεί σωστά, εγκαταστήστε τη σωστή έκδοση προγράμματος πριν τη χρησιμοποιήσετε. Κάντε λήψη του προγράμματος που είναι κατάλληλο για το μοντέλο σας από την ιστοσελίδα XP-Pen (<https://www.xp-pen.com>).

Σημειώσεις:

1. Πριν εγκαταστήσετε το πρόγραμμα, απενεργοποιήστε όλο το λογισμικό προστασίας από ιούς και το λογισμικό γραφικών.
2. Απενεργοποιήστε τα προγράμματα (εάν υπάρχουν) για άλλες οθόνες σχεδίων/tablet πριν από την εγκατάσταση.
3. Κάντε επανεκκίνηση του υπολογιστή σας αφού ολοκληρωθεί η εγκατάσταση.
4. Για την καλύτερη απόδοση της συσκευής σας, σας συνιστούμε να εγκαταστήσετε την πιο πρόσφατη έκδοση προγράμματος.

Windows:

Αποσυμπίστε το αρχείο. Εκτελέστε το αρχείο "exe" ως διαχειριστής και ακολουθήστε τις οδηγίες για να ολοκληρώσετε την εγκατάσταση.

Mac:

Αποσυμπίστε το αρχείο. Εκτελέστε το αρχείο "dmg" και ακολουθήστε τις οδηγίες για να ολοκληρώσετε την εγκατάσταση. Μεταβείτε στις Προτιμήσεις συστήματος -> Ασφάλεια και απόρρητο -> Ρυθμίσεις προσβασιμότητας και κάντε κλικ στο εικονίδιο κλειδώματος στην κάτω αριστερή γωνία για να ξεκλειδώσετε τις ρυθμίσεις. Επιλέξτε το πλαίσιο ελέγχου στα αριστερά της εφαρμογής PenTablet\_Driver για να ενεργοποιήσετε την προσβασιμότητα. Στη συνέχεια, κάντε κλικ στο εικονίδιο κλειδώματος για να κλειδώσετε τις ρυθμίσεις.

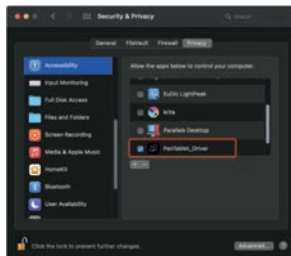
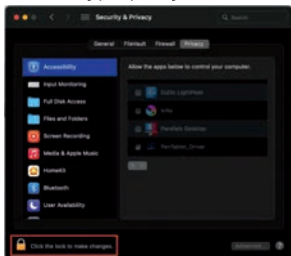

Εάν δεν υπάρχει PenTablet\_driver στη λίστα, μεταβείτε στη Βιβλιοθήκη -> Υποστήριξη εφαρμογών -> PenTablet\_Driver για να προσθέσετε το πρόγραμμα με μη αυτόματο τρόπο.

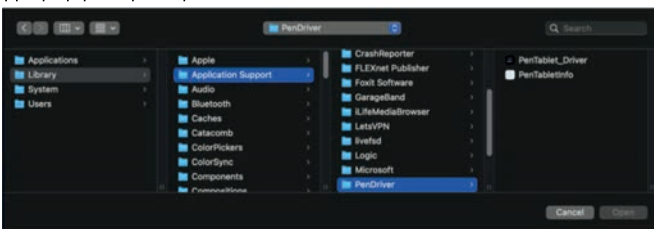

Linux:

Deb: Εισαγάγετε την εντολή `sudo dpkg -i`. Σύρετε το αρχείο εγκατάστασης στο παράθυρο και εκτελέστε την εντολή.

Rpm: Εισαγάγετε την εντολή `sudo rpm -i`. Σύρετε το αρχείο εγκατάστασης στο παράθυρο και εκτελέστε την εντολή

Tag.gz: Αποσυμπίστε το αρχείο. Εισαγάγετε την εντολή `sudo`. Σύρετε το `install.sh` στο παράθυρο και εκτελέστε την εντολή.

### Εισαγωγή στο πρόγραμμα του tablet

Το πρόγραμμα θα εκτελεστεί αυτόματα μετά την εγκατάσταση. Εάν δεν εκτελείται αυτόματα, μεταβείτε στο φάκελο του προγράμματος οδήγησης για να το εκτελέσετε μη αυτόματα.

Windows: Έναρξη  Pentablet

Mac: Εφαρμογή  XP-Pen PenTabletPro  PenTablet

Εάν η συσκευή δεν είναι συνδεδεμένη ή η σύνδεση αποτύχει, μπορείτε να δείτε την παρακάτω προτροπή. Σε αυτήν την περίπτωση, προσπαθήστε να επανεκκινήσετε τον υπολογιστή σας ή το πρόγραμμα ή επικοινωνήστε με το προσωπικό σέρβις για υποστήριξη.





Εάν η συσκευή συνδεθεί με επιτυχία στον υπολογιστή σας, η εικόνα και το όνομα της συσκευής θα εμφανιστούν στην επάνω αριστερή γωνία του προγράμματος.



Μπορείτε να συνδέσετε έως και 3 συσκευές μέσω του προγράμματος ταυτόχρονα. Προσαρμόστε τις ρυθμίσεις μιας συγκεκριμένης συσκευής μετά τη μετάβαση σε αυτήν τη συσκευή και όλες οι αλλαγές που θα γίνουν θα ισχύουν μόνο για αυτήν τη συσκευή.

Αποθήκευση ρυθμίσεων:

Αφού αλλάξετε τη διαμόρφωση, κάντε κλικ στο κουμπί "Store" στην κάτω αριστερή γωνία του προγράμματος, διαφορετικά η τροποποιημένη διαμόρφωση ρυθμίσεων ισχύει μόνο για τη στιγμή που χρησιμοποιείται η συσκευή.

## Ρυθμίσεις συσκευής

### Οθόνη σχεδίασης



Μπορείτε να ορίσετε τις λειτουργίες εμφάνισης σχεδίου, συμπεριλαμβανομένων:

1. Χώρος εργασίας
2. Ρυθμίσεις στυλό

\*Οι λειτουργίες ενδέχεται να διαφέρουν ανάλογα με το μοντέλο.

## Επιφάνεια εργασίας

Μεταβείτε στο πεδίο "Work area" και ορίστε την αντιστοίχιση μεταξύ της επιφάνειας εργασίας της συσκευής και της περιοχής εμφάνισης της οθόνης.



Μπορείτε να ορίσετε την αντιστοίχιση μεταξύ της περιοχής εμφάνισης της τρέχουσας οθόνης και της συσκευής.

Εάν χρησιμοποιούνται πολλές οθόνες σε διπλότυπη λειτουργία, η περιοχή εργασίας της συσκευής θα αντιστοιχιστεί σε όλες τις οθόνες. Όταν το στυλό μετακινείται στην περιοχή εργασίας, ο κέρσορας σε όλες τις οθόνες θα κινείται ταυτόχρονα.

Εάν χρησιμοποιούνται πολλές οθόνες σε λειτουργία επέκτασης, μεταβείτε στις καρτέλες της οθόνης για να επιλέξετε μία από τις οθόνες στις οποίες θα αντιστοιχιστεί η περιοχή εργασίας της συσκευής. Η οθόνη σχεδίασης XPReh είναι επιλεγμένη από προεπιλογή.

Υπάρχουν δύο διαθέσιμες επιλογές για να ορίσετε την περιοχή αντιστοίχισης οθόνης:

1. Ρύθμιση πλήρους οθόνης: Αφού την επιλέξετε, η συσκευή θα αντιστοιχιστεί σε ολόκληρη την περιοχή της επιλεγμένης οθόνης.
2. Προσαρμογή περιοχής οθόνης: Υπάρχουν τρεις τρόποι για να προσαρμόσετε την περιοχή της οθόνης:



- a. Σύρετε για να επιλέξετε μια περιοχή: Σύρετε τον κέρσορα από το ένα σημείο στο άλλο της οθόνης.
  - b. Χρησιμοποιήστε τον κέρσορα για να επιλέξετε μια περιοχή: Επιλέξτε "Κλικ για να ορίσετε την περιοχή της οθόνης", στη συνέχεια κάντε κλικ στην επάνω αριστερή γωνία και στη θέση της κάτω δεξιάς γωνίας για να την επιλέξετε στην οθόνη.
  - c. Συντεταγμένες: Εισαγάγετε μη αυτόματα συντεταγμένες στα αντίστοιχα πλαίσια εισαγωγής για τα X, Y, W και H.
3. Αναγνώριση: Προσδιορίστε όλες τις συνδεδεμένες οθόνες. Το αριθμητικό αναγνωριστικό θα εμφανίζεται στην κάτω αριστερή γωνία κάθε οθόνης.
  4. Βαθμονόμηση: Κρατήστε τη γραφίδα με τον συνηθισμένο τρόπο και κάντε κλικ στην άκρη της γραφίδας αντί για τον κέρσορα στο κέντρο του κόκκινου σταυρού στην οθόνη για να βαθμονομήσετε τη μετατόπιση μεταξύ της γραφίδας και του δρομέα.

## Εμφάνιση γραφίδας

Μπορείτε να ορίσετε την περιοχή εργασίας της τρέχουσας συσκευής εδώ. Το πρόγραμμα ενεργοποιεί τρεις τρόπους ρύθμισης της περιοχής εργασίας της συσκευής.



1. Πλήρης περιοχή: Ολόκληρη η περιοχή εργασίας της συσκευής είναι διαθέσιμη.
2. Προσαρμογή της ενεργής περιοχής: Υπάρχουν τρεις τρόποι προσαρμογής της περιοχής εργασίας.



- a) Σύρετε για να επιλέξετε μια περιοχή: Σύρετε τον κέρσορα από το ένα σημείο στο άλλο της συσκευής.
  - b) Χρησιμοποιήστε τη γραφίδα για να επιλέξετε μια περιοχή: Επιλέξτε "Κάντε κλικ για να ορίσετε την ενεργή περιοχή" και, στη συνέχεια, χρησιμοποιήστε τη γραφίδα για να κάνετε κλικ στην επάνω αριστερή γωνία και στη θέση της κάτω δεξιάς γωνίας στη συσκευή σας.
  - c) Συντεταγμένες: Εισαγάγετε τις συντεταγμένες στα αντίστοιχα πλαίσια εισαγωγής για τα X, Y, W και H.
3. Αναλογία: Κλιμακώστε την περιοχή εργασίας της συσκευής σας και την επιλεγμένη περιοχή προβολής αναλογικά. Για παράδειγμα: Αφού επιλέξετε αναλογία, εάν σχεδιάσετε έναν κύκλο στη συσκευή, θα εμφανιστεί ένας κύκλος στην οθόνη, αλλά κάποιο μέρος της περιοχής εργασίας ενδέχεται να μην χρησιμοποιείται. Αλλά αν δεν επιλέξετε την αναλογία και δεν σχεδιάσετε έναν κύκλο, τότε ο κύκλος μπορεί να μετατραπεί σε έλλειψη στην οθόνη.

Συνδέστε τη συσκευή σε έναν υπολογιστή 16:9 και ρυθμίστε τη σε λειτουργία οθόνης αντιγραφής. Εάν διαπιστωθεί ότι ο κέρσορας είναι μετατοπισμένος, μπορείτε να επιλέξετε "Screen Ratio" για βαθμονόμηση.

## Περιστροφή:

Μπορείτε να ρυθμίσετε τη συσκευή σε δεξιόστροφη κλίση 0°, 90°, 180° και 270° για χρήση.

Αριστερόχειρη λειτουργία: Περιστροφή 180°.

Ρυθμίσεις οθόνες (μόνο για Windows):





**Χρωματικός χώρος:** Το πρόγραμμα παρέχει τέσσερις λειτουργίες: sRGB, Adobe RGB, DCI-P3 και USER. Στη λειτουργία USER, μπορείτε να προσαρμόσετε τον χρωματικό χώρο προσαρμόζοντας τις τιμές των R, G και B.



Αυτό το προϊόν έχει προκαθορισμένες τρεις λειτουργίες χρώματος: sRGB, Adobe RGB και DCI-P3. Και όλες οι λειτουργίες έχουν ολοκληρωθεί με ακριβή και αυστηρά όρια χρωματικής γκάμας και βαθμονόμηση. Έτσι, μπορείτε να το χρησιμοποιήσετε απευθείας χωρίς το όριο ICC ξανά.

Εάν θέλετε να διαμορφώσετε το ICC μόνοι σας, μπορείτε να επιλέξετε λειτουργία χρήστη στην επιλογή ρύθμισης οθόνης κάτω από τη διεπαφή προγράμματος οδήγησης και να το διαμορφώσετε σε εγγενές χρώμα.

**Θερμοκρασία χρώματος:** Το πρόγραμμα οδήγησης ενεργοποιεί πέντε λειτουργίες, δηλαδή, χαμηλό μπλε φως, 6500K, 7500K, 9300K και USER. Στη λειτουργία USER, η θερμοκρασία χρώματος μπορεί να προσαρμοστεί προσαρμόζοντας τις τιμές R, G και B.

**Φωτεινότητα, Αντίθεση:** Σύρετε την αντίστοιχη ρύθμιση για να προσαρμόσετε τη φωτεινότητα και την αντίθεση.



## Ρυθμίσεις γραφίδας

Όταν η γραφίδα βρίσκεται εντός της περιοχής εργασίας, η συσκευή θα αναγνωρίσει τη γραφίδα και θα την προσθέσει στο πρόγραμμα οδήγησης. Η γραφίδα που χρησιμοποιείται θα πρέπει να είναι συμβατή με τη συσκευή.

## Εφαρμογή

Το πρόγραμμα οδήγησης σας επιτρέπει να ορίσετε τα πλήκτρα της γραφίδας, πλήκτρα συντόμευσης σε μια συγκεκριμένη εφαρμογή.



Επιλέξτε μια εφαρμογή από τη λίστα εφαρμογών στο επάνω μέρος του προγράμματος οδήγησης, επιλέξτε την εφαρμογή και, στη συνέχεια, προσαρμόστε τα πλήκτρα στολό, τα πλήκτρα συντόμευσης.

1. Κάντε κλικ στο εικονίδιο + στην επάνω δεξιά γωνία της γραμμής εφαρμογών για να ανοίξετε τη λίστα εφαρμογών.
2. Επιλέξτε μια εφαρμογή που θα προστεθεί από τις εφαρμογές που εκτελούνται ή κάντε κλικ στην αναζήτηση για προσθήκη από τις εγκατεστημένες εφαρμογές.
3. Κάντε κλικ στο "OK" για να προσθέσετε την επιλεγμένη εφαρμογή.
4. Επιλέξτε μια εφαρμογή που προστέθηκε και κάντε κλικ στο εικονίδιο - επάνω δεξιά στη γραμμή εφαρμογών για να διαγράψετε την εφαρμογή.

Για παράδειγμα, εάν επιλέξετε μια εφαρμογή και αλλάξετε την προεπιλεγμένη διαμόρφωσή της στο πρόγραμμα, οι αλλαγές ισχύουν μόνο όταν χρησιμοποιείτε αυτήν την εφαρμογή. Όταν μεταβαίνετε σε άλλη εφαρμογή, το πρόγραμμα οδήγησης θα αναγνωρίσει αυτόματα τις προεπιλεγμένες ρυθμίσεις του άλλου προγράμματος και μπορείτε να προσθέσετε έως και επτά εφαρμογές.

Εάν επιλέξετε όλες τις άλλες εφαρμογές, θα ισχύει για άλλες μη προσαρμοσμένες εφαρμογές.

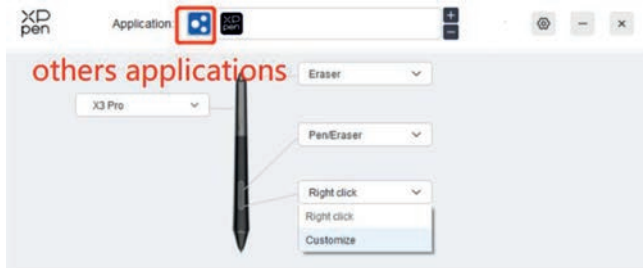

## Ρυθμίσεις γραφίδας



Κάντε κλικ στο "Προσαρμογή" στο αναπτυσσόμενο μενού για να μεταβείτε στις ρυθμίσεις πλήκτρων συντόμευσης και να προσαρμόσετε τις λειτουργίες πλήκτρων συντόμευσης.

Πριν ρυθμίσετε τις λειτουργίες πλήκτρων συντόμευσης, κάντε κλικ για να επιλέξετε οποιαδήποτε από τις επιλογές στο Πληκτρολόγιο, Έλεγχος ποντικίου, Άλλα και Εκτέλεση εφαρμογής.

## Πληκτρολόγιο:

Μπορείτε να ορίσετε τη συντόμευση πληκτρολογίου, για παράδειγμα, να την ορίσετε ως "Alt+A" στο 3D MAX, ώστε να μπορεί να χρησιμοποιηθεί το εργαλείο ευθυγράμμισης.



Μπορείτε να ορίσετε έναν συνδυασμό πολλών πλήκτρων όπως Ctrl+C και Ctrl+V. Όταν πατήσετε το πλήκτρο συνδυασμού, τα καθορισμένα πλήκτρα συντόμευσης θα εκτελεστούν όλα μία φορά.

Windows (Command): Μπορείτε να προσθέσετε ένα πλήκτρο συνδυασμού που περιέχει κλειδί συστήματος, για παράδειγμα: για να εισαγάγετε Win (Cmd)+Shift+3, μπορείτε να πατήσετε Shift+3 και το πρόγραμμα θα φέρει αυτόματα το κλειδί συστήματος.

## Έλεγχος ποντικίου:

Μπορείτε να ρυθμίσετε τον έλεγχο του ποντικίου και το πλήκτρο συνδυασμού πληκτρολογίου. Για παράδειγμα, εάν επιλέξετε Shift και Left Click, οι ενέργειες συντόμευσης είναι ενεργοποιημένες στο λογισμικό που υποστηρίζει αυτό το πλήκτρο συνδυασμού.



### **Διάφορα:**

Λειτουργία ακριβείας: Περιορίζει την περιοχή εργασίας σε μια μικρή περιοχή. Αυτή η λειτουργία σας επιτρέπει να σχεδιάσετε με μεγαλύτερη ακρίβεια στην περιοχή.

Εκτέλεση εφαρμογής:

Εκτελέστε την επιλεγμένη εφαρμογή.

Προσαρμοσμένο όνομα:

Μπορείτε να προσαρμόσετε το όνομα των τρεχουσών ρυθμίσεων πλήκτρου.

Ρυθμίσεις πίεσης:

Η ευαισθησία της πίεσης μπορεί να ρυθμιστεί ρυθμίζοντας την καμπύλη πίεσης εξόδου και πέννας ή μετακινώντας το ρυθμιστικό στη γραμμή προόδου.

Η τρέχουσα πίεση μπορεί να αξιολογήσει την τρέχουσα πίεση στυλό σας.



Λειτουργία ποντικίου:

Όταν μετακινείτε το στυλό σας έξω από την περιοχή εργασίας, ο δρομέας θα παραμείνει εκεί που τον αφήνετε, κάτι που είναι σαν να χειρίζεστε ένα ποντίκι. Επιλέξτε τη λειτουργία και μπορείτε να προσαρμόσετε την ταχύτητα του δρομέα στη συσκευή σας. Εάν δεν επιλέξετε τη λειτουργία, η λειτουργία ποντικίου εφαρμόζεται από προεπιλογή.



Windows Ink (for Windows only):

Τα Windows υποστηρίζουν τη λειτουργία γραφής. Εάν πρέπει να χρησιμοποιήσετε αυτήν τη λειτουργία σε Microsoft Office/Whiteboard ή άλλο λογισμικό, μην την απενεργοποιήσετε.

### **Ρυθμίσεις προγράμματος**



### **Απενεργοποίηση πλήκτρων συντόμευσης:**

Απενεργοποιήστε τις λειτουργίες και τις προτιρόπες όλων των πλήκτρων της συσκευής.

### **Απενεργοποίηση μηνύματος:**

Όταν πατάτε ένα πλήκτρο, δεν θα εμφανίζεται κανένα βασικό μήνυμα στο κάτω μέρος της οθόνης.

### **Απενεργοποίηση πίεσης:**

Δεν θα νιώσετε την πίεση της γραφίδας όταν χρησιμοποιείτε τη γραφίδα.

### **Απενεργοποίηση κλίσης:**

Αυτό θα απενεργοποιήσει το εφέ κλίσης της γραφίδας.

### **Διαμόρφωση εισαγωγής και εξαγωγής:**

Μπορείτε να εισάγετε/εξάγετε διαμορφώσεις για να αποθηκεύσετε και να φορτώσετε τις ρυθμίσεις τους. (Όταν χρειάζεται να εισαγάγετε ή να εξαγάγετε τις τροποποιημένες λειτουργίες, κάντε πρώτα κλικ στο κουμπί "Αποθήκευση" στην αριστερή πλευρά της διεπαφής της μονάδας δίσκου για να αποθηκεύσετε την τρέχουσα διαμόρφωση. Αυτή η λειτουργία είναι διαθέσιμη μόνο για το ίδιο λειτουργικό σύστημα.)

### Διαγνωστικό εργαλείο:

Μπορείτε να χρησιμοποιήσετε το διαγνωστικό εργαλείο σε περίπτωση προβλημάτων κατά τη χρήση του προγράμματος.

### Ανατροφοδότηση:

Εάν έχετε ερωτήσεις ή προτάσεις κατά τη χρήση του προγράμματος, μπορείτε να μας δώσετε σχόλια μέσω αυτής της σελίδας.

## Ασύρματο τηλεχειριστήριο συντόμευσης

### Εφαρμογή

Προσαρμόστε τις λειτουργίες της συσκευής κάτω από την εφαρμογή.

Για παράδειγμα, εάν επιλέξετε μια εφαρμογή και αλλάξετε τη διαμόρφωση, οι αλλαγές θα είναι αποτελεσματικές μόνο όταν χρησιμοποιείτε την εφαρμογή. Κατά την εναλλαγή μεταξύ διαφορετικών εφαρμογών, το πρόγραμμα οδήγησης θα αναγνωρίσει αυτόματα. Όταν επιλεγεί η πρώτη εφαρμογή, θα εφαρμοστεί σε άλλες μη προσαρμοσμένες εφαρμογές. Μπορείτε να προσθέσετε έως και επτά εφαρμογές.



1. Κάντε κλικ στο "+" επάνω δεξιά στη γραμμή εφαρμογών για να ανοίξετε τη διεπαφή επιλογής εφαρμογής.
2. Επιλέξτε εφαρμογή που θα προστεθεί από τις ανοιχτές εφαρμογές ή κάντε κλικ στο κουμπί "browse" για προσθήκη από τις εγκατεστημένες εφαρμογές.
3. Κάντε κλικ στο "OK" και η επιλεγμένη εφαρμογή θα προστεθεί στη γραμμή εφαρμογών.

### Πλήκτρο κυκλικής επιφάνειας αφής K11

Μέσω του πλήκτρου στη μέση του κυλίνδρου, μπορείτε να κάνετε εναλλαγή μεταξύ των λειτουργιών της κυκλικής επιφάνειας αφής.



Προσαρμοσμένο:

Επιλέξτε "Προσαρμοσμένο" στο αναπτυσσόμενο μενού και εισαγάγετε τα πλήκτρα ή τους συνδυασμούς πλήκτρων μέσω του πληκτρολογίου για να ορίσετε τις δεξιόστροφες και αριστερόστροφες λειτουργίες της κυκλικής επιφάνειας αφής.

Roller shortcut settings

Ctrl+Up

Ctrl+Down

Customised name

Ctrl+Up, Ctrl+Down

## Εισαγωγή/Αποθήκευση

### Εισαγωγή:

Εισαγάγετε τη διαμόρφωση που είναι αποθηκευμένη στη συσκευή στο πρόγραμμα οδήγησης της επιλεγμένης εφαρμογής.

Αποθήκευση:

Αποθηκεύστε τη διαμόρφωση κάτω από την τρέχουσα επιλεγμένη εφαρμογή στη συσκευή.

Σημείωση: χρησιμοποιήστε τις λειτουργίες "Εισαγωγή" και "Αποθήκευση" στην περίπτωση ενσύρματης σύνδεσης. Η διαμόρφωση "Εισαγωγή" και "Αποθήκευση" δεν περιλαμβάνει τις πληροφορίες εναλλαγής και ισχύει μόνο στο ίδιο σύστημα.



## Πλήκτρα συντόμευσης

Το πρόγραμμα παρέχει τέσσερις ομάδες πλήκτρων συντόμευσης. Η πρώτη ομάδα πλήκτρων συντόμευσης χρησιμοποιείται από προεπιλογή (δεν μπορεί να κλείσει). Κάθε ομάδα πλήκτρων μπορεί να προσαρμόσει διαφορετικές λειτουργίες. Μετά την ενεργοποίηση, μπορείτε να κάνετε εναλλαγή μεταξύ των ανοιχτών ομάδων μέσω της "εναλλαγής ομάδας πλήκτρων / key group switching" (η προεπιλογή είναι το κλειδί K1, το οποίο μπορεί να προσαρμοστεί ως άλλα πλήκτρα).

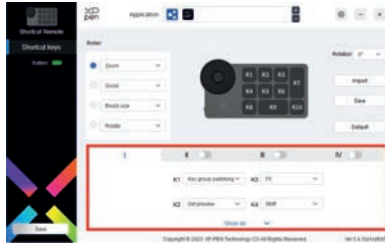

## Ορισμός προεπισκόπησης

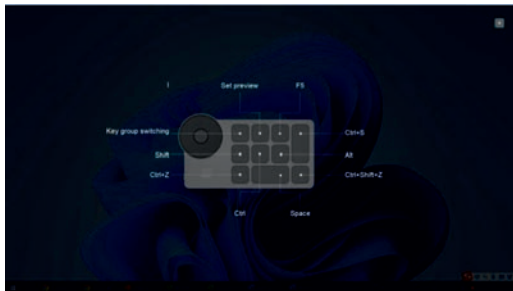

Προβάλετε τις λειτουργίες της ομάδας πλήκτρων που χρησιμοποιούνται, εάν επιλέξετε την ομάδα πλήκτρων που δεν ανοίγει στη μονάδα δίσκου, η ομάδα 1 θα χρησιμοποιηθεί από προεπιλογή. Κάντε κλικ στο κουμπί κλεισίματος επάνω δεξιά για να κλείσετε το παράθυρο.

## Προσαρμογή:

Επιλέξτε "Προσαρμογή / Customize" στο αναπτυσσόμενο μενού για να προσαρμόσετε τη λειτουργία κάθε πλήκτρου και επιλέξτε "Έλεγχος ποντικίου" ή "Πληκτρολόγιο" στο "Προσαρμογή" για να προσαρμόσετε τον συνδυασμό πλήκτρων.

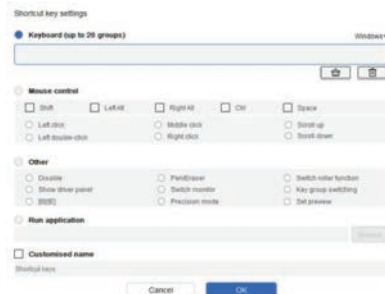

## Πληκτρολόγιο:

Ορίστε τις συντομέυσεις πληκτρολογίου, για παράδειγμα, ρυθμίστε σε "Alt + A" στην εφαρμογή 3D MAX για να χρησιμοποιήσετε το εργαλείο ευθυγράμμισης.

Μπορούν να οριστούν πολλές ομάδες πλήκτρων συντόμευσης. Για παράδειγμα, πιέστε τον συνδυασμό πλήκτρων Ctrl+C,

Ctrl+V και οι συναρτήσεις των πλήκτρων συντόμευσης θα εκτελεστούν όλες μία φορά.  
Windows (Command): Προσθήκη συνδυαστικού κλειδιού με κλειδί συστήματος. Για παράδειγμα, όταν πρέπει να πληκτρολογήσετε Win (Cmd) +αριστερά, πατήστε αριστερά και η μονάδα θα φέρει αυτόματα το κλειδί συστήματος.

### Έλεγχος ποντικίου:

Ρυθμίστε τον συνδυασμό πλήκτρων ποντικίου και πληκτρολογίου. Πιέστε ταυτόχρονα "Shift" και "Left Click", οι ενέργειες συντόμευσης μπορούν να ενεργοποιηθούν σε εφαρμογή που υποστηρίζει τέτοιους συνδυασμούς πλήκτρων.

### Διάφορα:

Λειτουργία ακριβείας: Περιορίστε την περιοχή εργασίας της συσκευής σε μια συγκεκριμένη περιοχή. Αυτή η λειτουργία μπορεί να σας επιτρέψει να δημιουργήσετε πιο λεπτομερή σχέδια.

### Ρυθμίσεις



### Απενεργοποίηση πλήκτρων συντόμευσης:

Απενεργοποιήστε τις λειτουργίες όλων των πλήκτρων στη συσκευή.

### Απενεργοποίηση μηνύματος:

Όταν πατηθεί το πλήκτρο, η προτροπή κατάστασης του πλήκτρου δεν θα εμφανιστεί στο κάτω μέρος της οθόνης.

### Διαγνωστικό εργαλείο:

Εάν υπάρχει κάποιο πρόβλημα κατά τη χρήση του προγράμματος, μπορείτε να χρησιμοποιήσετε ένα διαγνωστικό εργαλείο.

### Διαμόρφωση εισαγωγής και εξαγωγής:

Διαβάστε ή αποθηκεύστε την καθορισμένη τιμή των συναρτήσεων μέσω της διαμόρφωσης Εισαγωγής & Εξαγωγής.

### Σημείωση:

Όταν χρειάζεται να εισαγάγετε και να εξαγάγετε τις τροποποιημένες λειτουργίες, κάντε πρώτα κλικ στο κουμπί "Αποθήκευση" στην αριστερή πλευρά του προγράμματος για να αποθηκεύσετε τις αλλαγές.

### Απεγκατάσταση προγράμματος

#### Windows:

Μεταβείτε στην Έναρξη → Ρυθμίσεις → Εφαρμογές → Εφαρμογές και δυνατότητες, βρείτε το "Pentablet" και, στη συνέχεια, κάντε κλικ στο "Κατάργηση εγκατάστασης" σύμφωνα με τις οδηγίες.

#### Mac:

Μεταβείτε στο → Εφαρμογές, βρείτε το XP-PenPentabletPro, κάντε κλικ στο "UninstallPenTablet" σύμφωνα με τις προτροπές.

#### Linux:

Deb: Εισαγάγετε την εντολή `sudo dpkg -r xp-pen-pentablet` και εκτελέστε την εντολή.

Rpm: Εισαγάγετε την εντολή `sudo rpm -e xp-pen-pentablet` και εκτελέστε την εντολή.

Tag.gz: Αποσυμπίεστε το αρχείο. Εισαγάγετε την εντολή `sudo`. Σύρετε το `uninstall.sh` στο παράθυρο και εκτελέστε την εντολή.

### Συχνές ερωτήσεις

1. Δεν υπάρχει οθόνη ή μαύρη οθόνη σε οθόνη σχεδίασης.
  - 1) Ελέγξτε εάν η συσκευή είναι συνδεδεμένη σωστά στο τροφοδοτικό.
  - 2) Ελέγξτε εάν το καλώδιο έχει συνδεθεί σωστά.
  - 3) Ελέγξτε εάν η ένδειξη τροφοδοσίας είναι μπλε. Εάν όχι, ελέγξτε το καλώδιο και επανεκκινήστε τη συσκευή.
  - 4) Εάν το σήμα είναι ασταθές, ελέγξτε αν η θύρα καλωδίου είναι σταθερή.
2. Ο υπολογιστής αποτυγχάνει να αναγνωρίσει τη συσκευή.

Ελέγξτε εάν η χρησιμοποιούμενη θύρα USB του υπολογιστή σας λειτουργεί κανονικά. Εάν όχι, χρησιμοποιήστε άλλη θύρα USB.
3. Η γραφίδα δεν λειτουργεί.
  - 1) Βεβαιωθείτε ότι χρησιμοποιείτε τη γραφίδα που συνόδευε αρχικά τη συσκευή σας.
  - 2) Βεβαιωθείτε ότι έχετε εγκαταστήσει σωστά το πρόγραμμα οδήγησης και ελέγξτε εάν οι ρυθμίσεις στυλό του προγράμματος οδήγησης είναι οι σωστές.
4. Το λογισμικό σχεδίασης δεν μπορεί να ανιχνεύσει την πίεση του στυλό ενώ ο δρομέας μπορεί να κινηθεί.
  - 1) Ελέγξτε εάν το λογισμικό σχεδίασης υποστηρίζει την πίεση του στυλό.
  - 2) Κάντε λήψη των πιο πρόσφατων αρχείων εγκατάστασης προγραμμάτων οδήγησης από την ιστοσελίδα XPPen και ελέγξτε εάν η πίεση της πένα είναι κανονική στο πρόγραμμα.
  - 3) Πριν εγκαταστήσετε το πρόγραμμα, απενεργοποιήστε το λογισμικό προστασίας από ιούς και το λογισμικό γραφικών.



- 4) Απεγκαταστήστε τα προγράμματα και τους drivers για άλλες οθόνες σχεδίασης πριν από την εγκατάσταση.
  - 5) Κάντε επανεκκίνηση του υπολογιστή σας μετά την ολοκλήρωση της εγκατάστασης.
  - 6) Εάν η πίεση του στυλό είναι κανονική (Windows: βεβαιωθείτε ότι το Windows Ink είναι ενεργοποιημένο στις ρυθμίσεις στυλό του προγράμματος οδήγησης), εκτελέστε το λογισμικό σχεδίασης και δοκιμάστε το ξανά.
5. Μετατοπίσεις δρομέα.
- 1) Βαθμονόμηση της πέννας με το πρόγραμμα οδήγησης.
  - 2) Η αναλογία οθόνης του προϊόντος είναι 16:10. Μετά τη σύνδεση σε υπολογιστή 16:9, η άκρη του στυλό θα αποκλίνει στη λειτουργία οθόνης αντιγραφής. Χρησιμοποιήστε τη λειτουργία βαθμονόμησης οθόνης στο πρόγραμμα οδήγησης ή επιλέξτε "Screen Ratio" για εκ νέου βαθμονόμηση και επιβεβαίωση.
6. Καθυστέρηση γραμμής κατά τη σχεδίαση με το λογισμικό.
- Ελέγξτε εάν η διαμόρφωση του υπολογιστή (CPU&GPU) πληροί τις συνιστώμενες απαιτήσεις διαμόρφωσης για το εγκατεστημένο λογισμικό σχεδίασης και βελτιστοποιήστε τις σχετικές λειτουργίες μέσω ρυθμίσεων σύμφωνα με τις Συχνές ερωτήσεις που δημοσιεύονται στην επίσημη ιστοσελίδα του λογισμικού σχεδίασης.

Εάν χρειάζεστε περαιτέρω βοήθεια, επικοινωνήστε μαζί μας στο:  
Ιστοσελίδα: [www.xp-pen.com](http://www.xp-pen.com)  
Email: [service@xp-pen.com](mailto:service@xp-pen.com)



Ιωνίας Καλοχώρι, 570 09 Θεσσαλονίκη, Ελλάδα, ΤΗΛ. +30 2310 700.777  
Ionias Kalochori, 570 09 Thessaloniki, Greece, TEL. +30 2310 700.777  
**e-mail: [info@sun.gr](mailto:info@sun.gr) - [www.sun.gr](http://www.sun.gr)**